

PIERRE DE LASENIC

# MAGIE SEXUELNÍ



---

(z franc. přeložil A.R.Hanousek; jako fotoreprint třetího českého vydání z r. 1935 vydalo nakl. Trigon r. 1992)

אבלם

*se zajímají o dokumentaci sexuálních proudů v okultismu a náboženství.*

*Celui qui a une destinée véritable ne doit point partager les préjugés de la terre!*

*Čtenáři!*

*Nepsali jsme tyto kapitoly pro ty, kteří hlásajíce mravní očistu, negují čistotu lásky - ať v té či oné formě.*

*Nepsali jsme tuto knihu pro ty, jež majíce ústa plná morálky, milosrdenství a moudrosti, točí zřítelnicemi mlsně do koutků svých očí, aby viděli a naučili se pro praxi svého soukromí!*

*Nepsali jsme tohoto díla pro »Neomylné a Vševědoucí Adepty Velkého Díla«, kteří pozorují spatra své stoupence a svět, sedíce ve skořápce svých problematických nauk a »okultních tajemství«.*

*Neznáme adeptů - známe jen poctivé a skromné badatele, neznáme tajemství - víme jen, že existuje relativní nepochopitelnost.*

*Prošli jsme chrámy bratrstva New Eulis, viděli jsme obřady kněžek Kámádevy v Indii, klečeli jsme v Templu Lásky v Egyptě, zúčastnili jsme se celebrací černých mší, succubistických sedánek i obětí satanistů...*

*Viděli jsme všude jednu bohyni - Lásku - Isis - či Hekaté - ať tvořící, či ničící...*

*Viděli a pochopili jsme to, co jsme pochopit chtěli, - nepomyslili jsme na nemravnost - a proto jsme vyšli neporušeni...*

*Vy »Svatí«, »Prorokové« a »Mravokárci« vězte, že Váš »stud« a ličený odpor k tomuto dílu byl by jen reflexním produktem Vašeho imaginativního sexu, jež se Vám nepodařilo usmrtit.*

*Vězte, že jste dítkami Bohyně lásky - Přírody, - která snad činí jedinou chybu, že dává život teoretickým mravokárcům.*

*Po stránce literární neklademe si žádného nároku na úroveň tohoto díla; není ani uměleckým dílem, ani vědeckou publikací, nýbrž snůškou poznámek našeho pozorování, snůškou poznámek, rozdělených na kapitoly zdánlivě neucelené, které mají sloužiti jen těm, kteří*

## ÚVOD

Nekonečný řetěz lidského vývoje, žebřík, po němž stoupaly nesčetné generace lidství k vyšším metám, vedl vždy ku hvězdě na přírodu nejvíce působící, k Venuši - symbolu lásky.

Primitiv zrozený uprostřed pohádkových darů šťastné přírody, - obdařující, ale i krutě hrozící, - stavěl si autosuggestivní ochranu z jejích složek pro něho nejméně pochopitelných, nehmatatelných, nebo jím nejvíce obávaných; byla to především nebeská tělesa a některé přírodní zjevy, jako blesk, bouře, mraky a podobné.

Touha po víře ve vyšší a silnější, lepší a dokonalejší bytosti v tomto údolí bolesti, dala podnět k založení různých kultů víry a náboženství. Pomohla mu tato víra? Tvrdíme, že ano, jelikož byla prvním krokem ke skutečnému lidství, prvním článkem na žebříku vývoje člověka estetického a duchovního...

Souběžně s tímto vývojem postupovalo i etické nazírání na ženu a lásku, nehledíme-li na některé výstřelky, jež jak sexus, tak i náboženství přináší v běhu věků.

Žena, fyzický iniciátor tajemného pocitu lásky, - lásky, jež byla a jest až dosud nedefinovatelnou extasí, totožnou - ba mnohdy i mocnější - extase náboženské, umožňuje muži spojení s abstraktem v tomto bodě; vycházející z něho, uzpůsoboval člověk cestu pro tyto tajemné jevy v touze spojit se se sférami vyššími.

A tak byl dán základ k magii, zvané sexuální, jež representována byla nesčítelným počtem kultů, vyznání, náboženství a různých sekt.

Tisíce těchto projevů celebrování plodící přírody, bezsporně nejreálnějšího zázraku vesmíru, doprovází nás na cestě, kterou člověk od nejprimitivnějších počátků kráčel...

Personifikace všeobjímající lásky, Venuše - Venuše s tisíci jmény, ale vždy stejná, ať zobrazuje Krásu, Sílu neb Lásku - či Zlo, Zničení a krvavou Agonii...

Úpatí jejich obětišť a oltářů omývaly již potoky krve, a pot blouznivců, a tisíce hlav geniů všech věků sklánělo se před Jejím Majestátem: Věnce, květiny, vášnivý tanec jejich kněžek na jedné - muka, trnité koruny a smrt na druhé straně téhož chrámu... Za jeden ztracený život dala tato bohyně tisíce jiných a slzy bolesti byly u Jejich oltářů vždy předzvěstí evoluce krásy...

## LEGENDA

### Osiris-Isis

Vesmír (Sibu-Nuit) zdvojnásobil se na princip mužský (Sairi-Tyfon) a ženský (Nepthys-Sit).

Sit, řecky Isis, byla ženou Sairi (Osiris) a později matkou Horovou.

Osiris učinil Isis královnou Egypta před svým odchodem do země.

Při svém návratu byl však zavražděn svým bratrem Tyfonem. Hledala Isis tělo svého manžela, až je našla.

Pohřbila pozůstatky pod velikou akácií.

Odešla do Butu, kdež porodila Horu.

Za její nepřítomnosti Seth-Tyfon našel mrtvolu svého bratra Osirise - i roztrhal ji a roznesl po celém Egyptě.

Ale Isis prošla celý Egypt, srovnala opět díly těla svého manžela a oživila jej za pomoci Nepthys, Anubise a Thota.

Pak odvedla Isis Osirise do sféry Jalou, kdež se stal králem mrtvých.

### Attis-Cybéle

Veliké Božstvo - hermafroditický Vesmír rozdělil se na božství mužské Attis, a ženské - Agdistis (Cybéle).

Attis umíral na břehu řeky, ale byl zachráněn bohyní Kybélou, zvanou Matkou neb Královnou bohů.

Když Attis dospěl, Kybéle vzplanula k němu láskou a vynutila si slib věrnosti.

Ale Attis, sestoupiv jednoho dne do jeskyně, prohřešil se proti svému slibu s nymfou Sangaritis.

Rozzuřená Kybéle oddělila ducha Attisova, tento opustil svět a v šílenství se kastroval. Později však navrátil se ke Kybéle, ona oživila jeho památku a svou láskou a učinila jej svým nerozlučným přítelem, Králem svého spřežení lvů.

### Marie-Kristus

Byla bytost zvaná Eden, kompletní ve své esenci a hermafroditická. Zdvojnásobila se

na princip mužský a ženský, Adama a Evu, a dala život pokolením, z nichž zrodila se Marie, žena Ducha Svatého a matka Ježíšova.

Králové klaněli se Matce i Synovi.

Syn dospěl, byl zavražděn katany římskými. Pohřbila Marie za pomoci učedníků Páně tělo Kristovo.

Tělo Ježíšovo zůstalo ve hrobě, jeho duch odešel do předpekli. (Roztržení dvou principů.)

A Věčný Zákon a Její láska oživila tělo Kristovo.

A On vstoupil na nebesa, kdež se stal Králem »Mrtvých«.

## SYNTHESA

### Legenda

Byla Veliká Mocná, dokonalá a nesmrtelná Bytost.

Byla kompletní ve své esenci, hermafroditická a vše, co kdy vesmír obsahoval, zrcadlila harmonicky ve svém nitru.

Byla otcem i Matkou všeho.

Co způsobilo Její rozštěpení?

Nevyzpytatelný Zákon, jenž dává Hadu a jeho síle pohyb.

Snad Slovo.

Neznámá Prapříčina! Ona zakalila Její čelo a obrátila Světlo k zemi. A tak vznikl Muž a Žena; každý z nich stvořil tisíce vášní a protikladů v touze po návratu...

Hledali ve hvězdách, ale neviděli sebe.

Namáhalí mozek, ale zneužívali těla.

Jaká jest cesta Písma?

»Vyjdi z principu, v němž úpíš.«

»Spoj obě pohlaví tak, aby se rozdělila v hmotné a duchovní!«

»Usmrť Zemi a duch zůstane nedotčen v temnotách!«

»Ale ne dlouho; v brzké době Bytost vzkříšena.«

»Tot' cesta Králů.«

»Otroci budou věčně blouznit po hvězdách, jsouce přikováni tělem k zemi.«

## ZÁKON

Zákon, jenž otročí, neb osvobozuje,  
Zákon hmoty neb zákon ducha,  
Žebřík, vedoucí do hlubin, či k nebi,  
Agonie vášní či Světlo vědění,  
Ale vždy Cesta a Život,  
Tot' Zákon sexuality.

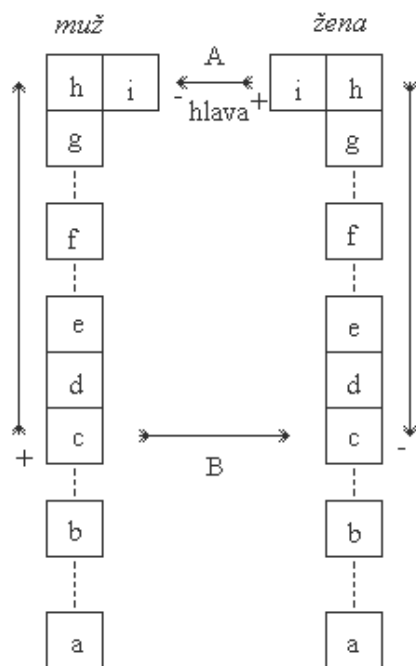

Mystika, alchymie, a magie tak zvaná sexuální (satanismus, succubismus a různé druhy čarodějnictví nevyjímaje), souvisí úzce se zákonem sexuálním. Děj, respektive »chemický proces«, postup a vývin sil a dráha jich působení jest v principu vždy stejná i u všech směrů sexuálního okultismu - jen metody jsou rozdílny.

1.

Chodidla (a) (dlaně u rukou) co východisko, kolena (b), pohlavní ústrojí (c), »hadí síla« (d), pupek (e), sluneční pletivo (f), práh malého mozku (g), hlava až po temeno (h) a okultní Žláza uprostřed čela u kořene nosu (i) jsou hlavní centra k vývinu okultních sil.

2.

Mozek ženy polarisován jest kladně, kteis záporně; u muže jest tomu naopak.

3.

S ohledem na orgány fyzické aktivity jest po stránce fyzické ve většině případů muž aktivní, žena pasivní.

4.

Žláza (d) jest jedním z nejdůležitějších orgánů okultní působnosti; slouží co prostředník (*entremeteur*) mezi orgány (c) a (h).

5.

Ostatní body od (d) počínaje a (g) konče označují tak zvané »brány okultní cesty« (podél míchy).

Prvá (d) »nejširší«, (e) druhá, (f) třetí, a (g) poslední, čtvrtá, »nejúžší brána« (»Strážce prahu«).

6.

Mysticko-okultní metody sledovaly povětšinou hlavní cíl: Vydráždění »hadí síly« (d) a její vyvedení míchou až do žlázy (i).

7.

Toto vydráždění síly (d) prováděno bylo vždy a všude - mystiku nevyjímaje - cestou sexuální - ať úmyslně či bezděky.

Tolik pokud se týká vnitřního vývoje individua. k působení na venek platí dle »Lois initiatrices de New Eulis« následující pravidla:

V okamžiku vzrušení při sexuálním spojení dvou rozdílně polarisovaných individuí tvoří Venuše imaginativně »larvu« Marta, Mars pak »larvu« Venuše; realizaci na úrovni fyzické obstarávají sexuální orgány.

2.

Tak vznikají dva hlavní proudy: A a B.

3.

K sexuálnímu vzrušení a tudíž i k vzniku zmíněných proudů, podmíněných tímto, není vždy zapotřebí druhého individua ve smyslu fyzickém.

4.

Proud A možno za určitých podmínek libovolně dirigovati za účelem působení na venek; jest to nejstrašlivější a nejmocnější síla přírody, již známe.

## KULT

### Kybelé-Attis

Veřejné frygické svátky byly svčeny každoročně v době mezi 15. až 27. březnem.

Šestnáctým březnem počínaje, vyznavači Královny Bohů zahájili všeobecný půst; 22. března, ve svátek zvaný »*Arbor Gintrat*« (vstup stromu - synteticky *Akacie* v Egyptě, *Strom* v Edenu) byla nošena v průvodu sosna, jež byla uříznuta - nikoliv vytržena - před východem slunce. - Strom byl vystaven v chrámě, aby věřící mohli jej uctívati. Dvacátého čtvrtého započínaly velké smuteční obřady: byl to den krve a smrti (synteticky: stigmata - smrt Krista-Osirida). Každý věřící, bez rozdílu pohlaví obětoval rád svoji krev, bičuje se důtkami neb bodaje se nožem do rukou, nohou, neb prsou. Krev, jako obětina, vlévána byla do obětní nádoby (synthet.: Kalich-Sv. Grál). Neboť tato oběť krve byla pokládána za podmínku vzkříšení. Mnozí fanaticové napodobovali i zranění boha Attise, kastrujíce se dobrovolně. - Strom-symbol Attisův snášen byl do sklepení chrámového a celou noc povoláván Attis k životu... Ale prvním rozbřeskem jitra - velekněz ohlašoval lidu zmrtvýchvstání Attise; bylo to znamení k svčení *Hillaria* - svátků vzkříšení, radosti a míru.

A svátky egyptské a křesťanské? Pouhá to obměna jmen a slov, a zdánlivá difference doby; jinak jsou zcela identické.

### Mysteria

Jako všechny kulty, tak i kult Kybélín měl svá mysteria-soukromá a rituál adeptů.

Prvním stupněm iniciace bylo očišťování vodou (synteticky: křest) a postem. Na tento první stupeň čekali »neofytové« mnohdy celá léta, studující, než byli uznáni zralými.

Jsa takto očištěn, přistoupil neofyt k druhému stupni - modlitbě, modlitbě lásky; jemu i ženě bylo dáno »Slovo, jež jest Světlem na Cestu«, čili »Slovo, jež vrací Ovoce Stromu«.

Třetí obřad zvaný *Kriobole* nebo *Taurobole* (obřad berana nebo obřad býka dle pohlaví neofytova) zasvěcoval kněze i kněžky do krvavé Oběti, Oběti Smrti, Tmy a Ticha (synthesa: Osiris, Kristus atd.) Uveden v tento stav, adept objevil na svém těle, rukou a nohou krvavá a bolestivá stigmata. Označen touto pečeti iniciace, směl přistoupiti k »Svatému Stolu« Kybélé a Attise, směl pojísti »*Chléb nesmrtelných*« a osvěžiti se »*Vínem Života*«. Takto docíleno svatého spojení člověka s Božstvím, pomocí přírody, jež dává Ovoce hříchu - ale i spasení. A adept měl otevřenou Cestu Světla a Nesmrtelnosti.

Co prožíval při vzkříšení? Citujeme zde několik vět z Apulejova popisu Isidiných mysterií:

...«Došel jsem k nejzazším krajům Věčnosti, rozdrtil jsem nohou práh Proserpinin a navrátil jsem se, procházeje všemi elementy... Uprostřed noci viděl jsem slunce zářiti oslnujícím světlem... Hleděl jsem tváří v tvář démonům i božstvům nebeským; uctíval jsem je, jsa před nimi... To jest vše, co mohu vám říci... ale co jsou vám platna tato slova - neporozumíte jim nikdy.»

Tentýž ritus a tatáž legenda dává basi téměř všem náboženstvím starověku; Mysteria boha *Fro* ve Švédsku, *Bélita* v Chaldei, *Ištary* a *Tamuze* v Assyrii, Fénická *Astarté* a *Baal* - vše je identické. - Všude tentýž bůh, ať nese jméno Osiris, či Attis nebo Šiva - muž a žena v jedné podobě... Emblém mužství - lingam byl korunován ve všech zemích a v každé době věnci květů; a slova ritu Brahmínského, která provolává kněz ukazuje na pohlaví boha, možno aplikovati na celý řetěz kultů: »*Zde přebývá oheň, slunce i luna.*«

## ADEPT

### Společnosti a bratrstva

Nejvyšším naším zákonem jest Láska a Smrt. Ony jsou jedinými prvky našeho Velkého Díla. A není jiné stezky k věčnosti, než té, jež vede Jejich branami... Sloučeny daly Přírodu a jako ji, obrozují adepta na cestě k Bohu...

### Alchymisté. - Růže a kříž

Zlatá nit tradice lásky a smrti spojuje iniciační střediska všech věků. »Nesnadná a úzká je cesta a mnoho jest těch, kteří sejdou na stezičky bludné, kdež jen zklamání, omyl a lež potkají, což jim působí ztráty hodnot znamenitých«, dí Jindřich Kunrath ve svém díle »*Amphitheatrum aeternae sapientiae*«...

Všichni praví a poctiví alchymisté prohlašovali vždy, že ten, jenž není ducha poctivého, hloubavého a přímého, neodhalí nikdy zlaté tajemství. Alchymie není vědou hmoty, látek a těla lidského, - kdož ví, zda jedná vůbec o proměně hmot ve smyslu chemickém, - neboť všechny symboly alchymické jsou souběžné a totožné s oněmi bratrstva Růže a Kříže a obsahují úplný smysl odvěkých legend, mysterií a náboženstev - Svatou pravdu Lásky, života, Smrti a vzkříšení.

Alchymie není pramatkou chemie, jak se mnozí okultisté domnívají. Praví alchymisté, jejichž recepty se vždy a všude shodují, neobjevili nikdy nových chemických sloučenin, pro život praktický užitečných; nebloudili a nelaborovali nahodile. Zmíněné objevy nutno přičísti suflérům (od francouzského slova *souffler* - foukati), jako byli *Knuckel*, *Blaise*, *Worth* a jiní, kteří bloudíce slučovali nahodile hmoty a prvky a neporozumivše pravým naukám, pracovali dle předpisů své vlastní klamně imaginace. Praví alchymisté vždy a všude tvrdili, že k dokonání »Velkého díla« není zapotřebí ani knih ani učenosti;

jejich knihou byla matka Příroda a jejich učeností poctivost a hloubavost ducha. - A hle! Roční období v přírodě připomínají všechny legendy - symboliku alchymickou, rosikruciánskou a jiné nevyjímaje; zrození, láska a Smrt v Přírodě jest obrazem oné palingenese legendárního pelikána rosikruciánů - palingenese věčně se opakující...

A pozorujeme-li bez předsudků obrazy, jimiž staří alchymisté symbolisovali svoje dílo, - a porovnáme-li tyto obrazy se symboly ostatních okultních směrů, přesvědčíme se snadno, že stará alchymie není prázdným fantomem, ale že byla ukázněna určitým, pevným zákonem, Nejvyšším Zákonem zasvěcenců všech věků.

Vzhledem k tomu, že jsme si vzali za úkol poukázati na důležitost prvků sexuálních v okultismu, citujeme tuto příklady několika identických symbolů alchymických a Rosekruciánských, vzatých namátkou z děl některých klasiků.

## SYNTHESA

### Symboly alchymistické

1. Muž a žena tažení k sobě řetězy andělem, jehož srdce směřuje k nebi. Dílo »Les cinq livres de Nicolas Valois.«
2. Muž, objímající ženu - nad nimi androgyn. (Elie Ashmole: »*Theatrum chemicum Britanicum*«. Londýn 1652)
3. Země, rozdělená na pět pásem, jež zobrazují postup sil. Na ní spočívají tři světy: ženský, mužský a třetí - kulminující, symbolisující androgyn sluncem, měsícem a pelikánem. (Libavius: »*Alchymia recognita emendata et aucta*«. Frankfurt 1606)
4. Šesticípá hvězda, symbol spojení muže a ženy (dva trojúhelníky), na ní postaven kříž, s korunou na vrcholu; po kříži plazí se had vzhůru. Není to nic jiného, než »hadí síla«, probuzená pohlavním spojením; obrazně návrat Hada Genese na strom (»*Figures d'Abraham Juif*«. Rukopis. Bibliothèque Nationale, Paris)

## Symbyly rosekruciánské

1. Dvě holubice se spojenými zobáky.  
Nápis: »Amat et Gastigat« (Anton Ginther:  
»*Angus Vindelicorum*«. 1741)

2. Hodiny, jichž ručičky ukazují na 2.  
Nápis: »Ultima Secunda«. (*Tamtéž.*)

3. Dvě palmy, jichž koruny se sblíží;  
Nápis: »Blanda se pace salutant«.  
(*Tamtéž.*)

4. Had, plazící se po kříži vzhůru; nápis  
»Pharmacorum non venerum«. (*Tamtéž.*)

5. Muž a žena v objetí, nad nimi kříž  
s korunou na vrcholu; po kříži plazí se  
vzhůru had. (Robert Fludd: »*Cosmi  
Historica*«, rukopis 1616)

Podotýkáme výslovně, že v předchozí  
synthese vynechali jsme všechny body  
neukazující přímo na sexuální spojení;  
vývin a postup sil u obou směrů jest rovněž  
naprosto shodný a popisován shodně  
s významem jednotlivých bodů  
předchozích legend.

Uvážíme-li, že v XVII. stol. všechny  
směry náboženské a okultní,  
nesrovnávající se s katolicismem, byly  
krutě pronásledovány inkvisicí, pochopíme  
velmi snadno naprostou nutnost tajemné  
symboliky zasvěcenců, pod jejímž  
pláštíkem skrývala se nesmrtelná Pravda.  
A není neoprávněna domněnka, že staří  
alchymisté byli členy bratrstva  
Rosikruciánského; první k šíření svých  
nauk a symbolů snad simulovali výrobu  
zlata, druzí položili růži, zobrazující lásku  
(pohlavní úd rostliny) do středu symbolu  
křesťanství, aby dokumentovali sexuální  
prvky i tohoto náboženství, jež skrývá  
věčnou pravdu, jako téměř všechna  
vyznání předchozí. Položili růži doprostřed  
kříže - a k jeho patě položili kotvu, -  
naději, že bude pochopeno jejich učení  
svaté, učení, jehož tradice dědí se po tisíce  
a tisíce let, z pokolení na pokolení a jež  
jest nesmrtelné, poněvadž jest Pravdou... A  
právě tak jest i nesmrtelné bratrstvo této  
pravdy; žije dále a bude žít, neboť jeho  
stoupenci slouží nezměnitelnému Bohu  
všech věků...

## Nositelé tradice v nové době

Tradice Pravdy, jako Světlo a Bůh, byla  
vždy zkreslována a setkávala se  
s nesčetnými překážkami na své triumfální  
cestě věky. její adepti byli téměř vždy  
nuceni přizpůsobiti se okolnostem doby,  
aby zachovali tradici a aby ušli  
pronásledování odpůrců. Učení adeptů  
Pravdy nebylo téměř nikdy šířeno jimi  
samotnými, nýbrž dáváno právě do rukou  
těch, kteří byli tradici nejdále - vkládáno  
do úst skeptických a zamlžených mozků. A  
tito, papouškující věty, jimž nerozuměli a  
kreslíce symboly, jichž smysl nikdy  
nemohli vysvětliti neb vysvětlovali špatně,  
šířili sémě Pravdy, jež se čas od času  
uchytilo a vzklíčilo v srdci vyvolených.  
Kteří jsou nepřátelé Tradice Pravdy?

Ve starověku byl to předsudek,  
fanatismus, pověra a násilnictví  
usurpatorů; pravda byla zahalena adepty  
v roucho obřadní, byla vyslovována na  
lidových slavnostech ve formě legend a  
byla zformována v náboženství, jehož  
esoterní význam jest zřejmý až po naše  
časy.

Středověk, jenž upadl pod jeho inkvisice  
a náboženských sporů, vyvolaných těmi,  
kteří neviděli ducha Písma, zaznamenává  
jiný způsob šíření tradice Adeptů. Byla  
šířena v tajných bratrstvech, byla vkládána  
do úst bardů a ukrývána v symbolech  
alchymistů; byla skryta v grafických  
kryptogramech a konstrukcích chrámů... A  
nová doba, jež jest Jejím největším  
nepřítelem - doba krajního hmotarství,  
prospěchářství a skepticismu - vyvolává  
tajné společnosti, jež nesou symboly  
pravdy, jimž povětšinou nerozumí, rodí čas  
od času mystická hnutí a »okultní módu«...

Adepti Pravdy vložili svůj Věčný Zákon  
do legendy Svatého Grálu, jíž přizpůsobili  
katolicismu a postavivše na oltář kalich -  
symbol křesťanský, stvořili společnost-řád,  
jenž po většině nejsou si vědom svého  
poslání nese Jejich symboly.

Adepti Pravdy stvořili symboly  
zednářské, zednáři šířené; postavili  
»*Chrám Šalamounův*« (tělo) na dva sloupy  
- zakončené často hermafroditickým



akantem; mezi dva zmíněné sloupy umístili světlo, světlo, jež má svítiti tomu, jenž porozumí v temnotách života... Adepti Pravdy dali přímý vznik chrámům společnosti New Eulis - společnosti klasické, jisté svou minulostí a svými metodami aktivní sexuální magie... Ustavena i SES, která chrání starou tradici Egypta...

Vložen zákon do rukou těch, jež jej nezneužívají; ale symboly Náboženství Života nesený byly celá staletí i těmi, jichž filosofie nikdy nepochopila smysl jejich znaků. - Oni jsou figurkami na nezměrné šachovnici Svatého Zákona Lásky... Šachovnici, na níž hraje Satan s Bohem a hmota s duchem k dokonání Nejvyššího Poslání Pravdy.

Veliké bratrstvo žije takto dále a doba přidružuje nové a nové adepty k jejich kruhu; nejsou to oni, již pochopivše zrnko Zákona, sebevědomě vnucují své metody nevědomému davu. - Nejsou to ti, kteří kladou prst na ústa, předstírajíce okultní tajemství, kde neumí odpovědět na otázky zvědavých. - Nejsou to mystikové ani mágové znalí reklamy a probírající svou »moudrost« u stolů a v traktátech...

Jsou to tiší pracovníci, skromní, unikající pozornosti veřejnosti, Adepti, kteří náleží onomu Velikému Bratrstvu; oni vědí, že jest jeden zákon, ale tisíce individuálních cest ke společnému cíli. Nezaměňují Zákon s recepty, a přijímají do svého kruhu jen ty, jichž srdce jest čisté, duch skromný a čelo obrácené k Světlu.

## SATAN

*O toi le plus savant et le plus beaux des anges  
Dieu trahi par le sort et privé de louanges,  
O Satan, prends pitié de ma longue misère! ...*

Intelektuelní člověk v průměrných poměrech cítí drtivou bolest opuštění - touhu, neodolatelnou touhu vyšinout se z kolejí bědného života - jít jinam - dál - vznést se k neznámu, nebo zničit v bolesti realitu krutých zdí, jež jej vězní... Klečet pod laskajícím světlem, být hlazen sametovou rukou neznáma - nebo vrhnout se do víru šílených vášní - drtit, rvát a šilet se zvrácenou hlavou ve vichru rozkoše... Písně, jež zpívá, prozrazují jeho touhy a slzy, jež pláče, jsou kvintesencí jeho šílených přání... Nové, nejasné, kouzelné a tajemné spojení v jeho imaginaci s jinými sférami, strhlo jej již nejednou do dravých vod Satana. A záleží na síle individuality adepta tohoto smyšleného boha, jak dlouho a jak bude zpívati opojnou píseň rozkoše v Jeho království.

Satanismus v principu jest zvrácenou projekcí Zákona do hmoty; proto i tento směr má svoje estetické prvky. Neboť existují i umělci zla, umělci, kteří tekoucí krvi dovedou dáti kouzlo červánků večerního obzoru - adepti bludu, kteří pouhým pohledem evokují svádívou Píseň Smrti a hnusné orgie mění v divoké kaskády žhavých melodií.

Existuje Satan? - Překročíme-li konvenční hranice lidských předsudků a lidského nazírání, můžeme i pochopiti realitu ireality a ireality reálna. Dosud nikdy a nikomu se nepodařilo dokázati absolutní jsoucnost těchto pojmů bez pomoci klamných smyslů lidských.

Hrůza před banalitou v hmotné přítomnosti, touha po moci, zvědavost a poesie sexuální představivosti, daly vznik satanismu, náboženství černých adeptů - jichž existence jest oprávněna právě tak,

jako jsoucnost všeho ostatního, v každém případě více než průměrnosti.

### Fantomické lásky

Souloži živoucí inkarnované bytosti s fantomem (larvou) dali jsme tento název. Nikoliv však spojení, jenž se uskutečňuje na cestě evoluční, nýbrž koitu, provozovanému s těmito bytostmi za účelem dosažení rozkoše sexuální samotné, k níž puzeno je individuum, ať již zvědavostí, odporem, zvrhlostí či vydrážděním. Fantomické lásky známy byly již v dobách antických; jiné nazírání na sexuální otázky v této době však způsobilo, že zbožňovaná láska antická zbožňovala i hrdinu aktu; byli to tudíž povětšinou bohové a bohyně, jež sestupovali se sfér nebeských, aby vstoupili ve spojení s bytostmi zemskými, ku příkladu Jupiter-Europa, Jupiter-Leda, Venuše-Anchis, Thésis-Peleus atd.

Chaldejská a egyptská mytologie věřila též v tento druh lásek; teosofie indická přijala dokonce určitý druh andělské lásky ve své doktriny pod jménem devakhan.

Středověk zaznamenává největší rozvoj těchto výstředností ve svém odboji proti nepřirozenému násilí, jímž církev katolická uzavřela lásce brány svých chrámů.

Vědecký podklad k těmto fenomenům nutno hledati v principu spiritistické mediumity, vytvářející individuální neb kolektivní larvy, nadané skrytými erotickými sklony svých tvůrců, bez ohledu na to, zda tento výtvar byl vyvolán zámyslně, či mimovolně.

K této teorii o incubech a succubách, do níž patří i magie živých obrazů k souloži konstruovaných, poznamenáváme, že to byly z největší části ženy, jež oddávaly se zmíněným praktikám. Zákon v předchozích stránkách citovaný vysvětluje přirozený sklon ženského, imaginativního, kladného mozku ke kreacím pomyslným.

Citujeme několik klasických příkladů ze středověké i novější literatury našim problémem se zabývající - více než bohaté; moderní fakta ponecháváme na konec této

kapitoly. Čtenáře, jenž by se chtěl blíže seznámiti se zmíněným subjektem, odkazujeme na bibliografii, uvedenou na posledních stránkách.

Jako příklad uvedeme výňatek z rukopisu L. M. Sinistrari d'Ameno (XVII. stol.; přeloženo z latiny roku 1875 do francouzštiny).

»Když jsem byl profesorem v Pavii, poznal jsem tam ženu výtečných mravů, provdanou, zvanou Hieronyma.

Náležela k farnosti Svatomichalské a dávala často péci chleba z domu. Jednoho dne pekař přinesl jí o koláč více, čehož si dobře povšimnula. Pekař však ji ujistil, že jest to pečivo z jejího těsta, přijala tudíž koláč a snědla jej. V noci byla Hieronyma vyrušena tichým hlasem, jenž se jí tázal, zda byl koláč dobrý. Vyděšena pokřižovala se. »Neboj se ničeho«, utišoval ji hlas. »Nechci ti ublížiti, naopak; okouzlen tvou krásou chci se potěšiti v tvém objetí.« V témž okamžiku políbilo ji něco na ústa; pokušení trvalo půl hodiny; dáma odolala, ale hned ráno šla ke svému zpovědníku, jenž jí poradil, aby se bránila modlitbami. Pokušení se opakovalo však noc co noc... Vyděšená paní žádala, aby byla exorcisována; posvětili dům, paní, lůžko a vše okolo - ale marně. Pekelný milenec pokračoval ve svých zábavách. Paní prosila, plakala, zapřísahala fantom, jenž chvílemi bral na sebe určitou podobu mladíka... ale vše marno. Bránila se stříbrným křížem a tím jen vyvolala divokost démona, jenž ji kousal a bil, takže ráno byla plna modřin a krvavých ran. Modlila-li se, způsoboval démon nesnesitelný hluk v pokoji; přenášel židle, porážel stoly a ničil nábytek. (Mediální fenomeny, pozn. autora) Po třech měsících, když útoky démona nepřestávaly, učinila ubohá paní Hieronyma slib, že se bude odívati pouze do šedého hábitu, jaký nosí bratři Řádu blahoslaveného Bernardina z Feltre, bude-li zbavena milostné persekuce. Oblékla tedy votivní plášť 23. září a odebrala se do kostela obleženého zástupy diváků; ale nenadálý úder větru ji svlékl v okamžiku před kostelem tak dobře, že na jejím těle nezbylo více než na holé ruce. Zvědavci museli ji přikrýti svými plášti a odvézti zahanbenou domů. Pekelný dareba ještě dlouho trápil paní Hieronymu až - omrzen odešel z vlastní vůle.«

Toto jest středověkou naivností vypravovaný příklad neočekávaného zásahu incuby; očekávaný, nebo zúmyslně vyvolaný příchod jest mnohem jednodušší. Příkladů spousty podává odborná literatura.

Další líčení z doby novější podává obraz »nebeských aventur« zcela identických s předchozím, jen konec byl rozlišný: pro ony byli lidé upalováni, pro tyto blahoslaveni:

Marie Anděla užila radostí svatých rtů »jusq' au sirop du spasme«, vypráví její historiograf; když dospěla věku 17 let, t. j. v roce 1816, Ježíš a panna Maria diktovali jí podivné dopisy. Vznášela se často ve vzduchu, byla oblékána a svlékána neviditelnými služebníky a užila polibků skutečných, že požitek a vzrušení, jež způsobovaly, nelze ani porovnat s oněmi, jež dává láska přirozená.

Výťah z její biografie jest asi tento:

»V noci, 23. října 1816 upadla Marie Anděla do extase za přítomnosti pana Curé de Lignan a jiných osob. Všichni slyšeli zřetelně polibky, jež dával Pán náš Ježíš Kristus a Panna Maria Marii Anděle. Zpozorovali též, že každý polibek zanechal na rtech dívky malé množství tekutiny, již zmíněná polykala. Když spolykala již dosti tohoto »likéru« a polibky pokračovaly, sevřela Marie Anděla rty, takže tekutina stékala po tváři. Monsieur le Curé využiv tohoto okamžiku přiblížil se, ochutnal »likér« a zachytiv jej do skleničky dal jej ochutnat i kolemstojícím; všichni shledali, že jest velmi lahodný. Pramen ještě nevyschl, polibky pokračovaly a tu pan Curé naplnil svůj kapesník »z bílé rouenské látky«, jež, jak praví, má dodnes uschován s reliquiemi Marie Anděly«. (Vydáno 1863)

Nebudeme citovati detaily dalšího díla, jednající o podobném problému (Girard de Candemberg: »Le monde spirituel et la science chrétienne«, 1857). Autor tohoto spisu popisuje svůj milostný vztah k Panně Marii příliš detailně a živě.

Kollektivní celebrací fantomických lásek byl ve středověku proslulý sabat. Tradice tohoto satanistického směru má prý svůj původ ve starověku; jméno sabat vzniklo prý z bakchického slova »Saboé« - slova, jímž byl vyvoláván Bakchos k účasti na Bakchanáliích.

Delancre ve svém díle »*Incrédulité et mécréance*« tvrdí (str.506), že na sabatu odřikávaly se též tak zvané »dábelské mše«, celebrowané posvěceným knězem, jenž světil černou hostii - původní počátek tak zvaných »černých mší«!

Co bylo příčinou těchto praktik? - Touha po moci, revolta proti bohu, jehož církev vypudila tradicionelní Venuši ze svého učení; odpor k asketismu, cestě »evoluční«, cestě, jež zavrhovala vše přirozené a pozitivní; dále také nevážnost k církvi. Cambry praví: »V našem náboženství dávají se sloužiti mše z důvodů velmi podivných: tak ku příkladu v Bretagni ještě dnes možno dáti sloužit mši k sv. Burlotovi a sv. Kornelii za zemřelého manžela, platí se ale ovšem obnos čtyřnásobný, jedná-li se o mši za vyléčení krávy neb vola.« - (*Voyage dans Finistère*, sv. III., str. 143.) Dále pak i nevážnost k Bohu, jenž se nemanifestuje. Jest to tentýž důvod jako u některých kmenů v Africe, kteří se neklaní bohu, pokládajíce jej za příliš dobrého a milosrdného, avšak přinášejí nespočetné oběti d'áblu z opačného důvodu.

A tak zvrácen Zákon a stvořen jiný bůh; bůh, jenž dával satisfakci vášnivému lidu a jenž se objevoval těm, kteří četli invocace obráceně a šli obráceným směrem po Stezce Zákona.

Satan měl a má své věřící, jímž dával pítí z kalicha rozkoše; Satan má i své kněze a mše. Zánik inkvisice způsobil i částečný zánik sabatu, a evoluci tak zvaných černých mší; nebudeme popisovati původní ritus Albigenských ze 17. stol., ani výňatky z procesů Voisinové; byly opakovány již v nespočetných pojednáních o tomto zajímavém problému; obrátíme svou pozornost k době moderní - dvacátému století - překypujícímu zvláště po světové válce výstřednostmi ve všech oborech lidské činnosti. Okultismus stal se modou a reevokuje i staré orgie satanistické vedle praktického studia všech jeho oborů. Spiritistické stolečky běhají, praskají a vyklepávají odpovědi na otázky vzrušených »experimentátorů«, »zdařilé«

materialisace kolektivních larev vzrušují přisedící mnohdy i doteky více méně intimními, »mistři« a »adepti« proudí ulicemi velkoměst a tamtéž v každém domě setkáme se s moderní Sybilou, v jejíž rukou šustí tarot a jejíž kapsy plní se zlatem... A fantomické lásky, sabat, černé mše?

Žijí ovšem dále. Ale nejsou to středověcí čarodějové a čarodějky, ponuří, roztrhaní, zamračení a záhadní, kteří jsou adepty Satana dvacátého století... Jsou to členové moderní aristokracie, dámy s neurčitým pohledem, obklopené přepychem a páni, jejichž monokl na jednom oku akcentuje modu a blaseovanost. ne ponurá zátiší a ruiny - ale kaple neb salony ukrývají orgie Satana. Kaple? Ano! Tak jeden z mnoha případů:

Soukromá kaple baronky S..., situovaná na nádvoří jejího paláce v jedné z ulic, křižujících boulevard des Bratignolles v Paříži. Tam schází se jednou týdně vybraná společnost zasvěcenců... Malá kaple - celkového vzhledu jako všechny ostatní; řezané židle lodi chrámové, čalounované červeným sametem, oltář barokního slohu a nad ním hlavní obraz - hlava Kristova v nadživotní velikosti; hlava trpícího Krista, vyhlížející z roztržené opony chrámové. - A tato kaple má svoji speciální vlastnost: Jest navštěvována »incuby« a »succuby«. - Tiše, bez zbytečných formalit vcházejí přátelé paní baronky do tohoto chrámu, zaujmou svá místa a očekávají; - svíce na oltáři blikají, vrhajíce matný odlesk do netrpělivých tváří. A hle! V několika minutách, snad po půlhodinovém čekání, zaslechnete dušené výkřiky, uzříte pootevřená ústa, vytržené oči a sevřené pěsti...

»Dábelská mast«, připravená dle indiskretních receptů středověkých, hraje vedle opia, morfia, hašiše a kokainu velkou úlohu v moderním satanismu. Známe luxusní doupata v Paříži samotné i v jejím okolí, odkudž pořádají se celé výpravy do království Kozla. Erotické bakchanálie, odrážející i realizující nejskrytější touhy výstředního sexu, adepta černého umění ve sférách pomyslných, v oné »čtvrté dimenzi« moderního lexikonu, jsou

výsledky těchto kolektivních, fantomických lásek.

A černá mše?

Revue »Le Grand Guignal« prozradila již dosti v tomto směru; není to povídka, fantasmie, jsou to fakta, vzata ze života, ze společnosti nám dobře známé, která nám nedávno projevila důvěru a svolila k naší přítomnosti při tomto obřadu. - Mohli bychom ji popsati, jako celou řadu jiných kuriosních rituálů a dogmat, vztahujících se k této kapitole, ale poválečná doba, která vzkřísila celý satanistický rituál nejhorsších praktik středověku, vedle mnoha obměn nových, nesnese na druhé straně pravdu přímo vyslovenou nebo napsanou, a se zlou by se potázal ten, kdo by se odvážil ji publikovati před očima pokrytecké veřejnosti, jež tak vášnivě hájí klamnou hladinu současné morálky. A hájí ji jistě právem: pokrytectví pokrytectvím, lež lží a předsudek předsudkem...

Pojem sexuálního satanismu vybavuje obyčejně v profánních myslích kuriosní představy; ale vycházíme-li z předpokladu, že Satan jest nezbytným protipólem kladných prvků života, květem zla, kterým musel člověk posítí svoje cesty vedené duchem jeho sobeckého uchvatitelství, zhoubnou jiskrou, vykřesanou tam, kde jeho cit střetl se s jeho egoistickými zájmy, jiskrou, která na trouchnivějším podkladu dnešní civilizace našla tolik živné půdy - pochopíme, že ony výstřelky jsou pouze produkty jiného zla, mnohem nebezpečnějšího, poněvadž těžko postižitelného, a pochopíme, i proč pojem d'ábla bývá tak často slučován se ženou a láskou, již od doby vzniku náboženských genesí všech národů.

Žena zmnožuje to, co byla jednou přijala. Ona jest legendárním zrcadlem, které vrací do tohoto světa odražené paprsky geniality nebo hlupství, jež byly na ně vrženy a které nesou v sobě nejen podobu a rysy otců, ale i jejich nejskrytější mentální kvality, a mohou býti semenem příštích hrůz a nekonečných utrpení...

Počátek všech umění, ideálů, zla a všech věcí zhmotňuje se v ženském těle a

všechny jejich sny, snahy, zkušenosti a všechnu zášť nebo lásku své doby předává Ona generacím příštím; a tak nepatrnou abstraktní myšlenku ducha mění Prozřetelnost v reálný jev, aby ploditel sám sebe soudil v plozeném, aby sám sobě byl bezohledným žalobcem, žalovaným i soudcem v jedné osobě.

Nezachrání jej oslavování matek, jež většinou nechtěně počaly, ani manželská instituce, kterou zakrývá morálka naší doby jeho omyly. - Jedině myšlenky a city jeho ducha padají na váhu Posledního Soudu...

A ten, kdo dovede jen trochu čísti v lidském podvědomí, pochopí, že sexuální magie a problém satana není problémem pohlavních zvrhlostí v pravém slova smyslu - takových, jak si je průměrný člověk dneška a jeho soudnictví představuje, nýbrž otázkou estetiky, názoru, kultury, citění a myšlenkového života lidstva vůbec.

Před nedávnem objevili jsme několik poznámek a aforismů o manželské lásce; jsou, příznáváme, poněkud profánní v rámci našeho tematu; přesto však dávají dosti látky k úvahám tomu, kdo pochopí, že naše bezprostřední sféra může být východiskem k další cestě jen tehdy, byla-li dokonale zvládnuta, bez ohledu na přechodné řády doby dnešní:

- »Láska jest fysická epizoda, pokožní příhoda, kolem níž vřeštili básníci, moralisté a soudcové všech dob« - poznamenává duchaplně kterýsi autor; zapomíná ale, že tato prostá pokožní příhoda jest i osou jeho životního díla a že s těmi, kterým se pošklebuje, i on vřeští v líbezném akordu na texty zdánlivě odlišné. -

- Otázka manželství, monogamie nebo bigamie, patriarchátu nebo matriarchátu, stála již lidstvo mnoho papíru a času; myslím ale, že cesta k řešení problému šťastného soužití dvou různopohlavních jedinců lidských vede spíše přes oboustrannou vyspělost ducha. -

- Logika v citech stala se v dnešní době největší myslitelnou utopií: nepozorovali jste snad, že žena stává se doopravdy žárlivou na svého manžela od okamžiku, kdy počala hřešit s nelegitimním milencem?

- Skutečná láska dává logicky i předpoklad přání všeho nejlepšího, co může dáti život; - ale přání osobě, již milujeme, nikoliv sobě. - Nevysvětlitelným omylem »miluji vás« značí dnes »chci vás bezpodmínečně jen pro sebe«; a to jest kořen veškeré žárlivosti, která stála již tolik životů, ideálů a štěstí.

- Namítnete snad, že zbytečná žárlivost jest přirozeným produktem lásky, poukazující na epizody ze zvířecí říje; - ale jsme lidmi, nikoliv zvířaty a chlubíme se kulturou celá tisíciletí starou.

- Muž, který omezuje volnost své milenky nebo ženy jakýmkoliv zákazem, zvoní předem umíráčkem své »věčné lásce«, která nebyla ani tak silnou, aby se dovedla přenést přes hranice osobního egoismu. Ve většině případů toto žárlivé sobectví mladým ženám zprvu lichotí; ale tím dříve budou jejich ideály pošlapány, čím více obdivovaly tento bláznivý strach jeho nemůžné zbabělosti.

- Slyšel jsem kdesi, že ideál milence kryje se u ženy s představou ďábla nebo anděla; ale to jsou pouhé ideály, jež ve dvaceti letech mohou být nahrazeny neurčitou bytostí s mozkem aktivního důstojníka.

- Doktor Stekel píše ve svém článku o pomyslném světě: »Kniha, již muž čte sám, které jenom sám rozumí a již sám zažívá, může se státi ženě nebezpečnější, než svody milenky«; znal jsem kdysi manžele, kteří zarputile věřili, že jsou znovuvtěleným faraonským párem ze Starého Egypta. A ještě po dvacetiletém manželství, když »královna« přinášela svému choti ranní kávu do jeho enigmatickými hieroglyfy popsané postele, zdvihnuvši obřadně svoji volnou ruku, neopomenula nikdy provolati pathetickým tónem staroegyptský ceremoniální pozdrav králů: »Krev, síla, ó, Faraó!« A »faraó« měl krve a síly vskutku nadbytek, což se svolením své choti mnohdy dovedl úspěšně dokázati i mimo své hmotně restringované království. Neboť, abyste věděli, v Egyptě bylo toto zcela morální, a král míval i manželky tak zvané »vedlejší«. - Kde kdo pokrčoval s úsměškem rameny nad tímto bláznivým párkem; ale já jsem se nesmál, neboť bylo mnoho zdravé filosofie v jejich spojení, - byli opravdovými manžely nejen zde na zemi, ale i v říši svých ilusí, a často kladl jsem si otázku, není-li lepší býti zde šťastným bláznem, než resignovaným filosofem, těžce dýchajícím v úzkém, zlaceném rámu organisovaného sobectví, které se nazývá civilisací dvacátého věku...

- Sexualita jest jedním ze zárodků přírody, který ukazuje na kosmické souručenství světů Velkého Stavitele; moudrému jest svatým zákonem, hlupákům záminkou k pokrytectví, hříchům a sebevraždám; prvního vede k poznání Věčnosti, života a pozemské Harmonie, druhí zplozují jím ďábla, kterého nevidí a jej popírají, úpíce pod jeho jhem.

## BLÁZEN

Jsem Láska...

Jsem snem, jsem představou, jsem fikcí, a již tehdy jsem byla, když Čas v lůně Prapříčiny neměl ještě tušení o krásách světů budoucích...

Jsem věčná, neznajíc smrti, poněvadž jsem představou, a vědět neznamená nic.

Nic není, co nebylo vysněno. -

Všechno jest pouhým snem, a poněvadž o tobě, ó blázne, nikomu se nesní, nejseš.

Jsem tvou vášní, a tou jest láska...

Ale jenom tvoje vášně to jsi ty, a vše ostatní jest klamné a ve smrti se rodí, tak jako stíny v černém rubáši bezhvězdných nocí...

Mně patří Dnešky i Jitra zítřích Splynutí,

Já zrodila jsem harmonii Snů i kámen Mudrců...

Co hledáš víc? - K nebeským trnům sahá můj Majestát!..

A ať už snem, představou, či fikcí jsem, jsem věčná!

Smrtí jsem i Životem,

jsem Láska...

- Hledal Pravdu a nazývali ho bláznem.

- Pravdu popíral a bláznem byl.

- Zapomněl na Počátek a Konec; a tím jest Láska.

- Ona jest jedinou absolutní pravdou, jako Bůh; vše ostatní podléhá relativním zákonům.

- Oblékl ses do šatů lidské morálky? Blázne! Čím před Ní jsou? Ona roztrhá ti je na cáry, neboť jest nespoutaná jako živel, který dovede všechno uchvátit a obětovat jako sebe sama.

- Blázne! Nechytej se věcí, pojmů a frází, když tě proud uchvátí! Jedině tvůj duch jest tvou spásou. Vše ostatní není, všechno ostatní se ti jen zdá...

- Proč jsi hledal, blázne, ideály na tomto světě? Což nevíš, že ony jsou reálné pouze ve tvé abstraktní obraznosti a pro tebe

neexistují, poněvadž jsi je nedovedl stvořit?

- Blázne! Trojskou Helenu antických dob spoutal jsi svým zbabělým sobectvím a učinil z ní ustrašenou Madelon, ženu pro svou kuchyni a svoje lože, Madelon, které nezbyvá, než nositi pouhé víno k přípitkům na opuštěný trůn svojí bývalé moci!

- Jenom silným, velmi silným určeno jest ovoce této země. - Kdes byl, že jsi neviděl Osud tkáti záměry věcí budoucích?

## DOSLOV

*Snázili jsme se tuto upozorniti na některé zákony v jich původní essenci a ukázati na zdroj světla, jež nevidí a nechťejí viděti ti, kteří podlehli kolektivnímu názoru na lásku; chtěli jsme říci, že především Ona drží pochodeň Světla, Vědomí a nezměrné Síly a chtěli jsme podati prvky Jejího učení - bási, která byla iniciací k Magii Lásky, realizované po stránce rituální v obřadech, jež uvolňují dravé orkány Sil, kterým podléhá všechno byli, ať už srážejí kzemi, či povznášejí k Absolutnu. Klíče k praktickému uvolnění těchto proudů nemůžeme pochopitelně podati v této veřejné publikaci, neboť tvoří druhý díl Vědy Lásky, který můžeme vložit pouze do rukou těch, kteří jdou za věděním a povznešením Ducha a nesledují stezku hmotného zisku.*

## Bibliografie

- Ashmole Elie: Theatrum Chemicum Britanicum. London 1652.*  
*Bekker Balthasar: Le Monde Enchanté.*  
*Cambry: Voyage dans Finistère.*  
*Colin de Plancy: Oeuvres.*  
*Delancre: Incrédulité et Mécréance.*  
*Fludd Robert: Cosmi Historica, rukopis 1616.*  
*Geiler Johannes von Keisersperg: Die Emeis. Strassburg 1517.*  
*Gétremoy G. de: Religions et Sexualisme.*  
*Ginther, Anton: Angus Vindelicorum. 1741.*  
*Girard de Gaudemberg: Le Monde Spirituel et la Science Chrétienne. 1857.*  
*Grand Guignol, Revue. Paris.*  
*Grillot de Givry: Oeuvres.*  
*Grosius H.: Magica de Spectris. Leyden 1656.*  
*Juif Abraham: Figures. rukopis (Bibliothèque Nationale - Paris.)*  
*Kerning: Spisy.*  
*Kunrath, Jindřich: Amphitheatrum Aeternae Sapientiae.*  
*Libavius: Alchymia Recognita Emendata et Aucta. Frankfurt 1606.*  
*Lignan Curé de: La Vie de Marie Ange. 1863.*  
*Molitor Ulrich: De Lamiis et Philonicis Mulieribus. Constance 1489.*  
*Nagour et Laurent: Occultisme et l'Amour.*  
*New Eulis-fraternité: Rituel. rukopis. 1911.*  
*New Eulis-fraternité: Mystères initiateurs. 1929.*  
*Ricinus Paulus: Porta Lucis. Augsburg 1516.*  
*SES (fraternité): Légendes ininitrices. 1897.*  
*Sinistrati d'Ameno-Louis Marie: Démonialité des Incubes et Succubes. rukopis 17. stol.*  
*Valois Nicolas: Les cinq Livres de Nicolas Valois.*